



Aufbereitungstechnologien für den Bioabfall



Neuenhauser Gruppe SE & Co. KGaA



FÄHIGKEITEN VERBINDEN | INNOVATIONEN ERSCHAFFEN

Vorstand



Lutz Wolf
Vorstandsvorsitzender



Rüdiger Schury
Mitglied des Vorstands

Unsere DNA



- ▶ Die mittelständische Identität ist einer der Erfolgsgaranten der Neuenhauser Gruppe und wird bewusst gepflegt.
- ▶ Die einzelnen Firmen operieren eigenständig am Markt und können sich so optimal auf die Bedürfnisse ihrer jeweiligen Kunden einstellen. Diese Flexibilität ist für uns ein sehr wesentlicher Faktor.
- ▶ Zugleich werden wichtige strategische Entscheidungen zentral organisiert, um allen angeschlossenen Unternehmen die Sicherheit einer starken Basis zu geben, an der die Expertisen und Erfahrungen aus der gesamten Gruppe zusammenlaufen.

Die fünf Leitmotive der Neuenhauser Gruppe



Nationale Fertigungsstandorte



Neuenhauser Maschinenbau GmbH
Hans-Voshaar-Str. 5 - D-49828 Neuenhaus
www.neuenhauser-maschinenbau.de



Neuenhauser Recycling Technology GmbH
Hans-Voshaar-Str. 5 – D-49828 Neuenhaus
www.neuenhauser-retec.de



Neuenhauser Kompressorenbau GmbH
Hans-Voshaar-Str. 5 - D-49828 Neuenhaus
www.nk-air.de



Gluepker Blechtechnologie GmbH
Rudolf-Diesel-Str. 10 - D-49828 Neuenhaus
www.gluepker-blechtechnologie.de



WOB-Wessling Oberflächenveredelung GmbH
Siemensstr. 7 - D-49744 Geeste-Dalum
www.ktl-wob.de



Neuenhauser Maschinenbau GmbH
Div. Komponenten, Baugruppen & Systeme
Elwerathstr. 9, 49744 Geeste
www.neuenhauser-ncas.de



hpl-Neugnadenfelder Maschinenfabrik GmbH
Spangenbergstr. 20 - D-49824 Neugnadenfeld
www.hpl-group.de



Neuenhauser Maschinenbau GmbH
Division Vorwald
Iburger Str. 225 - D-49082 Osnabrück
www.vorwald.de



TecPro Metall GmbH
Gladbacher Str. 456 – 41460 Neuss
www.tecpro-metall.de

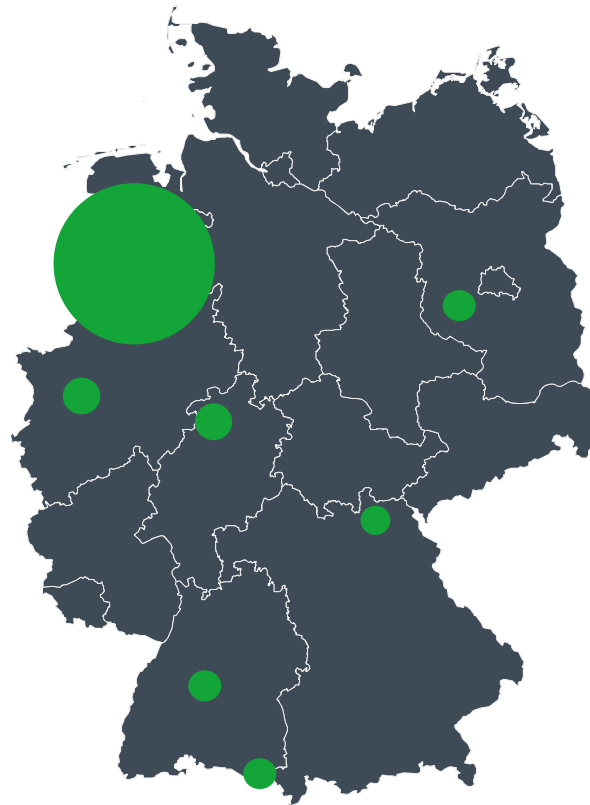

T.D.B.S. Handels GmbH
Walter-Freitag-Str. 36 - D-42899 Remscheid
www.tdbs.de



Sohler-Neuenhauser GmbH & Co. KG
Karl-Hirbein-Str. 20 - D-88239 Wangen
www.sohler-neuenhauser.de



Genkinger GmbH
Albstr. 49 – D-72525 Münsingen
www.genkinger.de



MAP Maschinen- & Apparatebau Produktions GmbH
Grünauer Weg 121 - D-14712 Rathenow
www.map-rathenow.de



Scholze Germany GmbH
Sachsenberger Str. 5 - D-35066 Frankenberg
www.scholze-germany.de



EUROPRESS Umwelttechnik GmbH
Von-Arenberg-Straße 1 – D-49762 Lathen
www.europress-umwelttechnik.de



INSECO Metalltechnik GmbH & Co. KG
Ridderstr. 40 – D-48683 Ahaus
www.inseco-metalltechnik.de



Neuenhauser Automation GmbH
Kronacher Str. 34 – D-95119 Naila
www.neuenhauser-automation.de

Internationale Standorte

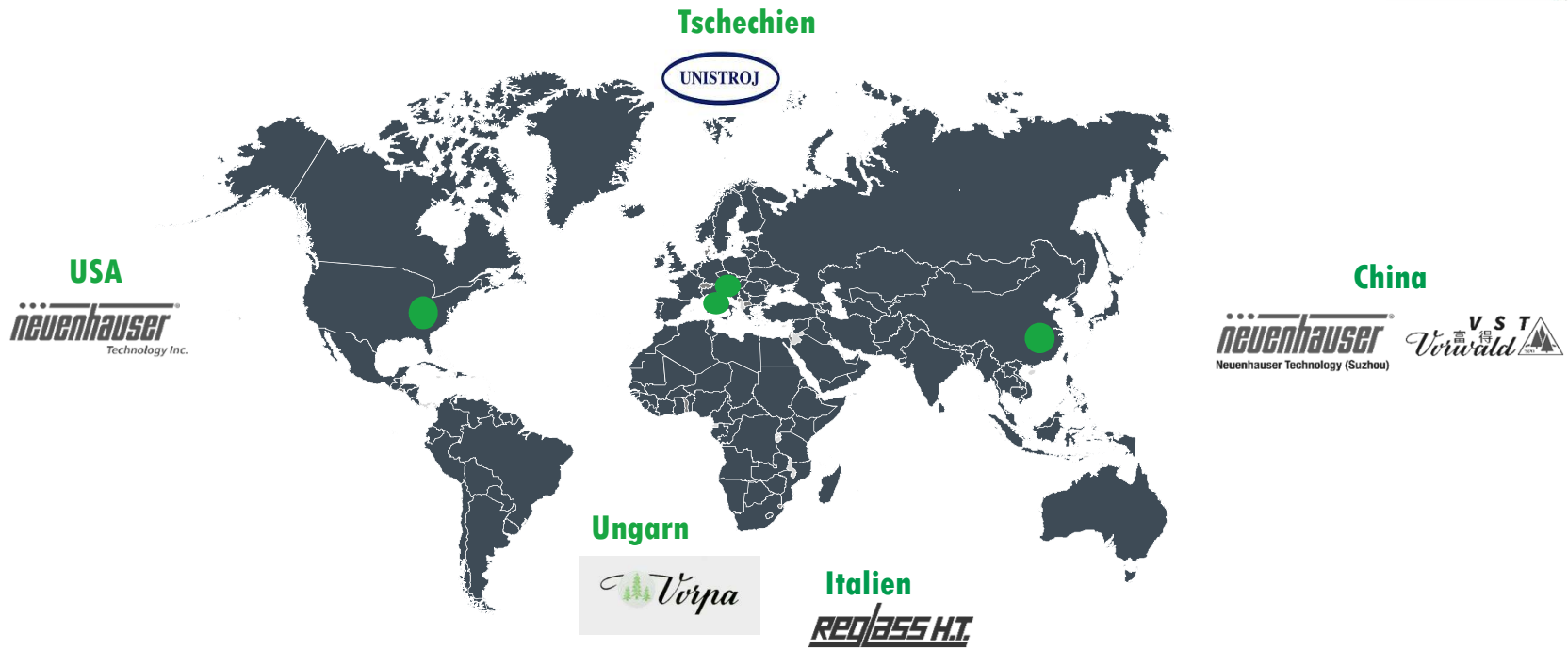

+ Handelsvertretungen

Kennzahlen der Neuenhauser Gruppe

Geschäftsjahr 2022



Gründung
1955



Firmen
24



Geschäftsbereiche
10



Auftragseingänge
513 Mio. €



Umsatz
581 Mio. €



Auftragsbestand
151 Mio. €



M&A-Aktivität
1 – 2 pro Jahr



Investitionsausgaben
36 Mio. €



Mitarbeiter
2.760

Firmen der Neuenhauser Gruppe

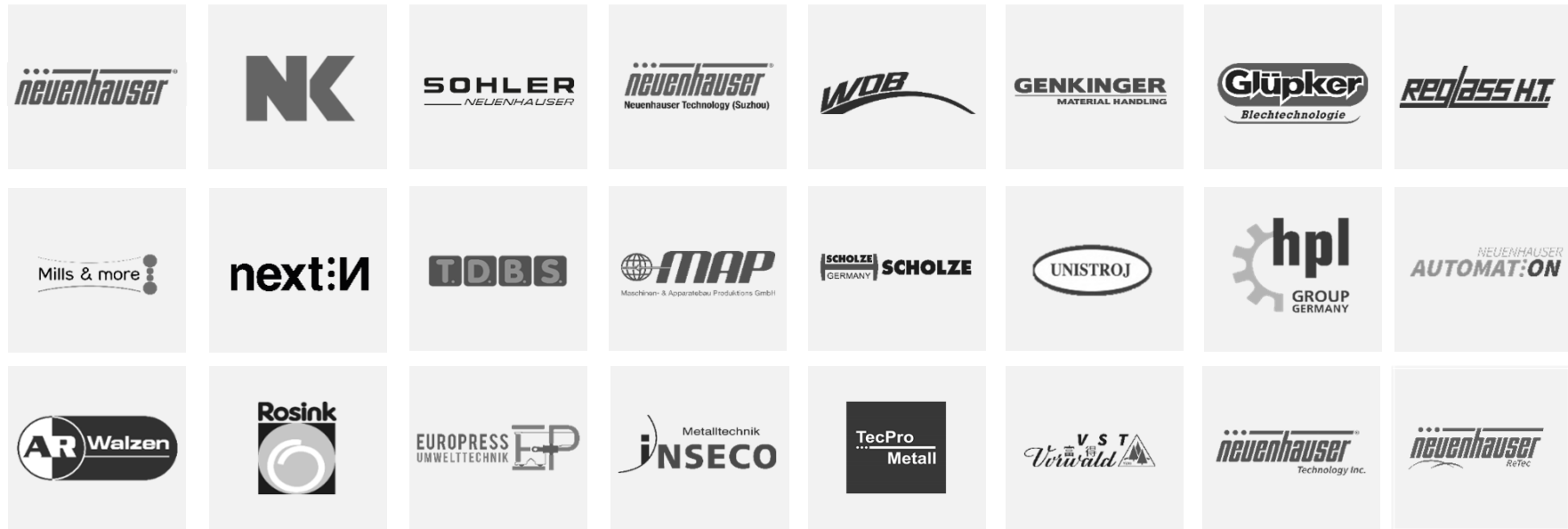

Geschäftsfelder



BAUGRUPPEN- UND ANLAGENBAU

Maßgeschneiderte Fertigung von Baugruppen und Anlagen nach technischen Kundenunterlagen oder nach Kundenwunsch in Zusammenarbeit mit unseren Projektingenieuren



LOHNFERTIGUNG

Komplexe Lösungen aus einer Hand, z.B. für die Windkraftindustrie, Automobilindustrie, Land- und Forstwirtschaft, Luft- und Raumfahrt, Verpackungs-industrie, Bergbau und Mining



KOMPONENTEN, BAUGRUPPEN & SYSTEME

Als erfahrener Serien- und Variantenfertiger beliefern die Unternehmen aus diesem Geschäftsbereich OEM-Kunden aus der produzierenden Industrie - vornehmlich im JIS/JIT Verfahren



TEXTILMASCHINEN

Planung, Konstruktion, Fertigung und Inbetriebnahme fortschrittlicher Maschinen und Anlagen für die Textilindustrie 4.0

Geschäftsfelder



UMWELTECHNIK

Entwicklung und Fertigung mobiler Maschinen und stationärer Gesamtanlagen für das Aufbereiten und Pressen von Abfällen und recyclebaren Materialien unterschiedlichster Art und Beschaffenheit



MASCHINENELEMENTE

Die Neuenhauser Gruppe liefert Walzen und andere Maschinenelemente für national und international führende Maschinenhersteller



KOMPRESSOREN & DRUCKBEHÄLTERBAU

One-Stop-Shop u.a. für Premium-Druckluftlösungen, Kompressoren, Druckbehälter, Ventilkopfproduktion, Druckluftanlasser, z.B. für die Schifffahrtsindustrie, den Öl- und Gasbereich, Kraftwerksbau



STAHLINDUSTRIE

Projektierung, Konstruktion und Herstellung von Handling-, Bearbeitungs- und Verarbeitungssystemen für die Metallindustrie

Geschäftsfelder



AUTOMATION

Projektierung, Engineering und Gesamtumsetzung von Automationsprojekten im Bereich Fertigung, Kommissionierung und Lagertechnik – inkl. Steuerungs- und Regelungstechnik, Softwareprogrammierung und Maschinenbau



INTRALOGISTIK

Entwicklung und Herstellung von spezialgefertigten Flurförderfahrzeugen, Seitenstaplern, Fahrerlosen Transportsystemen, Sondergeräten, u. a. für die Bereiche Fahrzeug- und Maschinenbau, Stanz- und Umformtechnik sowie Air Cargo und Langguthandling

neuenhauser[®]

Neuenhauser Recycling Technology GmbH



Neuenhauser Recycling Technology



- ▶ Neue Produktionsstätte für Recyclinganlagen seit Januar 2023
- ▶ Nur 15 Minuten von der Neuenhauser Zentrale entfernt
- ▶ Gesamtfläche von 40.000 m²
- ▶ Überdachte Hallenfläche von fast 10.000m²
- ▶ Produktion von mobilen und stationären Lösungen für den Recyclingbereich



Neuenhauser Recycling Technology



- ▶ Mehr als 30 Jahre Erfahrung
- ▶ Mobile und stationäre Lösungen für den Recyclingbereich

Technologien

- Schreddern
- Sortieren
- Sieben
- Dosieren
- Fördern

Anwendungen

- Kompostierung
- Biomasseaufbereitung
- Holzfaser
- Abfallaufbereitung
- Altholzaufbereitung
- Spezielle Verfahren

Anwendungen



- Baumischabfälle
- Industrieabfälle
- Haushaltsabfälle
- Abbruchholz
- Paletten
- Restmüll

- Gewerbeabfälle
- Lebensmittelabfälle
- Grünabfall
- Wurzeln
- Holzabfälle

- Mutterboden
- Humus
- Holzspäne
- Weiteres

Mobile Schredder



- Targo 2500**
 - 3-Achs-Anhänger
 - Raupenfahrwerk
- Targo 2500 Electric**
 - 3-Achs-Anhänger
 - Raupenfahrwerk
- Targo 3000 XD**
 - Raupenfahrwerk
- Targo 3000 XD Electric**
 - Raupenfahrwerk



Mobile Sternsiebe



- 2F → 2 Fraktionen Sternsieb
 - Diesel / Electric / Hybrid
 - Sattelaufieger
 - Raupenfahrwerk
- 3F → 3 Fraktionen Sternsieb
 - Diesel / Electric / Hybrid
 - Sattelaufieger
 - Raupenfahrwerk
- 2F+ → 2 Fraktionen Sternsieb
 - Anhänger
 - Zapfwellenantrieb



Mobile Trommelsiebe



- NH 6020**
- Diesel / Electric / Hybrid
 - Anhänger
 - Sattelaufliieger
 - Raupenfahrwerk



Mobile Spannwellensiebe



- **2 Fraktionen Spannwelle XF -75-2**

Diesel
Sattelaufleger oder
semimobil

- **3 Fraktionen Spannwelle
Combiflex 3F**

Diesel oder Hybrid
Sattelaufleger oder
Raupenfahrwerk



Mobile Spannwellensiebe



Combiflex 3F

- 3D Siebkasten von 
- Trennschnitte von 0,2 - 120 mm
- Werkzeugloser Siebmattenwechsel
- Fallstufe im Unterdeck
- Kein Steckkorn

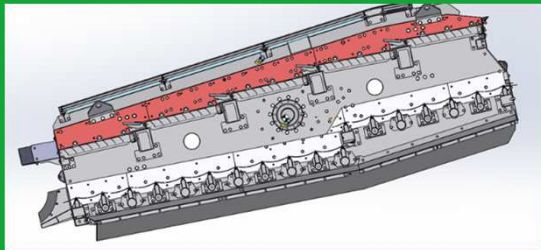

Mobile Combiflex

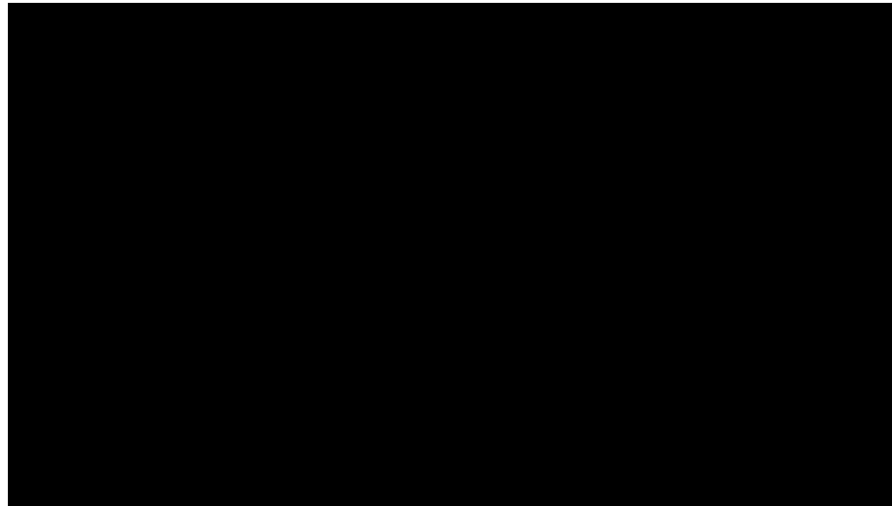

Weitere mobile Maschinen



Dosierbunker: Spender 10

- Diesel oder Electric
- Hakenliftmobil

Windsichter: AirCut 1600

- Elektrisch angetrieben

Sputnik

- Mover für Anhänger und Auflieger



Neuenhauser Recycling Technology



Stationäre Maschinen



Maßgeschneiderte Lösungen



Stationäre Maschinen



Schlüsselfertige Projekte



Stationäre Maschinen



Stationäre Einzelmaschinen:

- 1. Zerberus 2500 & 3000
- 2. Sternsiebe
- 3. Trommelsiebe
- 4. Schraubenmühle

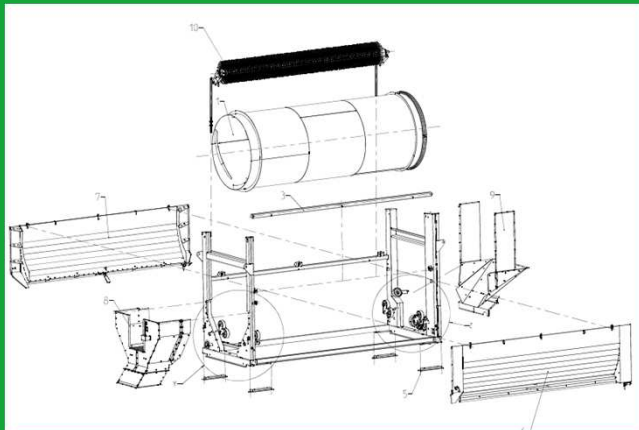

Stationäre Maschinen



Stationäre Einzelmaschinen:

Schraubenmühle

- 3 verschiedene Größen
- geringe Stromaufnahme
- hohe Standzeit Werkzeuge
- nachhaltig



Stationäre Maschinen

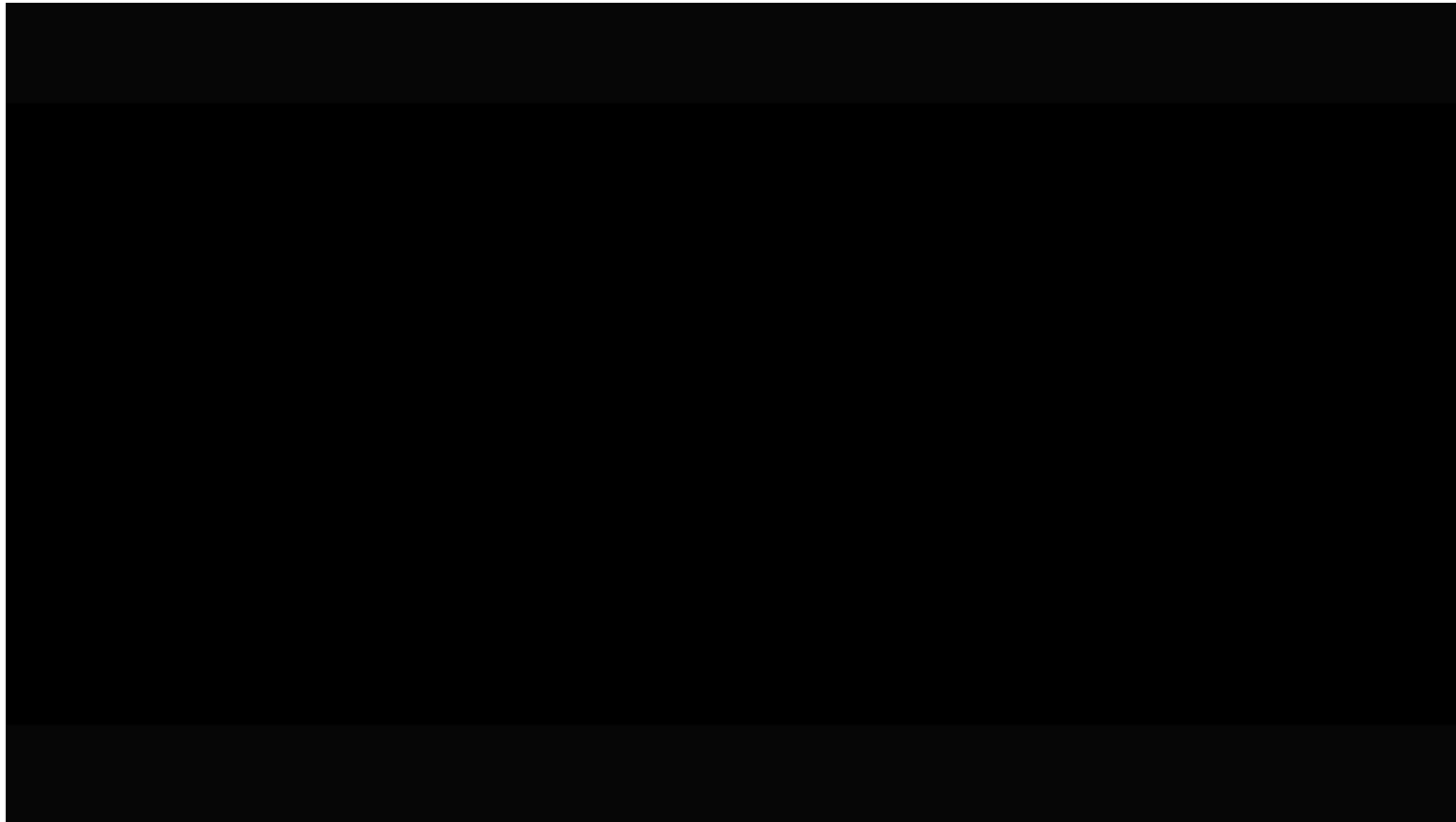

Neuenhauser Recycling Technology



neuenhauser[®]